

## Analoge Foto Kamera

BEDIENUNGSANLEITUNG

DE

## Analogue Photo Camera

OPERATING INSTRUCTIONS

GB

## Appareil photo analogique

MODE D'EMPLOI

FR

## Cámara de fotos analógica

INSTRUCCIONES DE USO

ES

Lupus Imaging & Media übernimmt keine Haftung für Schäden,  
die auf unsachgemäßen Gebrauch oder Nichtbeachtung dieser  
Bedienungsanleitung zurückzuführen sind.

Kontakt/Contact/Contacto:  
Lupus Imaging & Media GmbH & Co. KG  
Leichlingerstr. 14  
D-40764 Langenfeld/Germany  
[www.lupus-imaging-media.com](http://www.lupus-imaging-media.com)  
[info@lupus-im.com](mailto:info@lupus-im.com)  
Tel: +49-2173-20890-0



(for authorities only)  
ProductIP (UK) Ltd.  
8, Northumberland Av.  
London WC2N 5BY

07/2024

Modell: 603020

Vielen Dank, dass Sie sich für den Kauf dieser analogen Fotokamera entschieden haben.

Bitte lesen Sie diese Bedienungsanleitung unbedingt in vollem Umfang durch, bevor Sie die analoge Fotokamera verwenden. Bei Weitergabe dieser Kamera geben Sie bitte ebenfalls diese Bedienungsanleitung weiter. Grundlage für diese Bedienungsanleitung sind die in der Europäischen Union gültigen Normen und Vorschriften. In anderen Ländern gelten möglicherweise abweichende Normen und Vorschriften.

Bitte machen Sie sich bei der Nutzung dieses Produktes immer mit den landesspezifischen Vorschriften vertraut.

## INHALTSVERZEICHNIS

VERPACKUNGSINHALT	1
SKIZZE	2
BATTERIEHINWEISE/BLITZHINWEISE	3
ALLGEMEINE SICHERHEITSHINWEISE	3
EINLEGEN DER BATTERIE	4
EINLEGEN DES FILMS	4
FOTOGRAFIEREN/TIPPS	5
FILM ZURÜCKSPULEN/ENTNEHMEN	5
SPEZIFIKATIONEN	6
UMWELT	6

## VERPACKUNGSINHALT

- AgfaPhoto APX 400/36 Schwarz-Weiß Film
- AgfaPhoto AA Alkaline Batterie
- Tragetasche
- Trageschlaufe

## SKIZZE

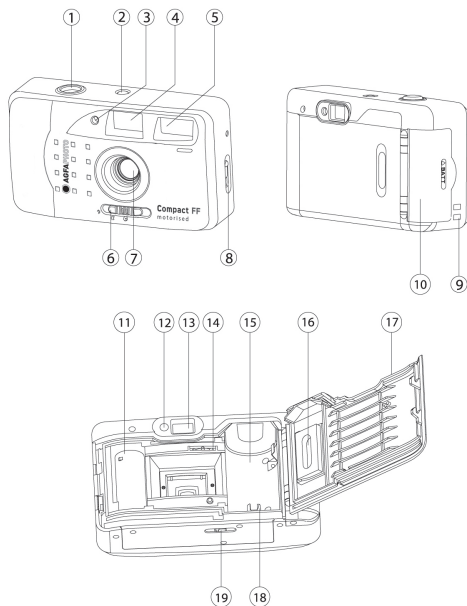

- |  |                         |
|--|-------------------------|
| 1- Auslöser  | 11- Filmspule           |
| 2- Bildzähler  | 12- Blitz-Statusleuchte |
| 3- Rote-Augen-Reduktionslampe                                    | 13- Sucher              |
| 4- Sucher  | 14- Film-Transportrad   |
| 5- Blitz   | 15- Filmkammer          |
| 6- Ein/Aus/Blitz-Schalter,<br>Schalter für die Objektivabdeckung | 16- Sichtfenster (Film) |
| 7- Objektiv  | 17- Rückseitendeckel    |
| 8- Rückseitenverriegelung  | 18- Rückspulwelle       |
| 9- Handschlaufenöse  | 19- Rückspultaste       |
| 10- Batteriefachdeckel   |                         |

## BATTERIEHINWEISE:

- Verwenden Sie ausschließlich AA Alkaline Batterien.
- Legen Sie die Batterie entsprechend der Polarität (+/-) ein.
- Entfernen Sie die Batterie, wenn die Kamera längere Zeit nicht benutzt wird, um ein Auslaufen in der Kamera zu verhindern.
- Setzen Sie Batterien keiner übermäßigen Hitze aus und werfen Sie sie nicht ins Feuer.
- Verwenden Sie keine beschädigten oder ausgelaufenen Batterien. Diese sollten sicher entsorgt werden.

## BLITZHINWEISE:

- Stellen Sie sicher, dass Sie einen Mindestabstand von 1m zu den Augen von Menschen und Tieren einhalten.
- Benutzen Sie den Blitz nicht in Umgebungen mit explosiven oder brennbaren Materialien.
- Halten Sie die Kamera und den Blitz sauber und trocken, um Fehlfunktionen zu vermeiden.
- Vermeiden Sie es, den Blitz über längere Zeit ununterbrochen zu benutzen, um Schäden an der Kamera zu vermeiden.

## ALLGEMEINE SICHERHEITSHINWEISE:

- Bewahren Sie die Kamera außerhalb der Reichweite von Kindern auf, insbesondere wenn die Batterie eingelegt ist.
- Vermeiden Sie Stöße oder Stürze der Kamera, um Beschädigungen zu verhindern.
- Schützen Sie die Kamera vor Wasser, Staub und extremen Temperaturen. Reinigen Sie die Kamera regelmäßig mit einem weichen Tuch, um Verschmutzungen zu entfernen.

Beachten Sie die Anweisungen in dieser Bedienungsanleitung zur ordnungsgemäßen Verwendung der Kamera.

## EINLEGEN DER BATTERIE:

1. Öffnen Sie die Batteriefachabdeckung (10) an der Seite der Kamera.
2. Legen Sie eine 1,5V AA-Alkalibatterie ein. Achten Sie auf die korrekte Polarität (+/-).
3. Schließen Sie die Batteriefachabdeckung.

## EINLEGEN DES FILMS:

1. Schieben Sie den Schalter (6) in die mittlere (Fotografieren ohne Blitz) oder rechte (Fotografieren mit Blitz) Position um die Kamera einzuschalten.
2. Öffnen Sie den Rückseitendeckel (17), indem Sie die Rückseitenverriegelung (8) nach oben schieben.
3. Legen Sie die Filmpatrone in die Filmkammer (15) ein.
4. Ziehen Sie den Filmführungsstreifen aus der Filmpatrone heraus, bis er am Haken der Filmspule (11) einhaken kann. Achten Sie darauf, dass der Film flach anliegt.
5. Stellen Sie sicher, dass das Transportrad (14) in die Perforation des Films greift, und schließen Sie dann die Rückabdeckung.
6. Drücken Sie mehrmals den Auslöser (1), um den Film weiterzuspulen, bis die Zahl "1" im Bildzähler (2) erscheint.
7. Sie können über das Sichtfenster (16) überprüfen, ob bzw. welche Art von Film in die Kamera eingelegt ist.



## FOTOGRAFIEREN

1. Um mit dem Fotografieren zu beginnen, betätigen Sie den Ein/Aus/Blitz-Schalter (6), um die Objektivabdeckung (7) zu öffnen. Stellen Sie sicher, dass sich Ihr Motiv mindestens 1 Meter von der Kamera entfernt befindet.
2. Automatischer Filmtransport:  
Drücken Sie den Auslöser (1), um ein Foto aufzunehmen. Der Film wird automatisch zum nächsten Bild weitergespult, und die Kamera wird für die nächste Aufnahme vorbereitet.  
Schalten Sie die Kamera nach der Nutzung aus (Schalter 6), um eine Entladung der Batterie zu vermeiden.

## Tipps:

1. Der Blitz sollte in Innenräumen sowie bei bewölktem Wetter im Freien grundsätzlich eingeschaltet werden. Verwenden Sie den Blitz auch, wenn sich das Motiv an einem sonnigen Tag im Schatten befindet. Schieben Sie den Ein/Aus/Blitz-Schalter (6) in die Blitzposition und warten Sie, bis die Blitz-Statusleuchte (12) aufleuchtet, bevor Sie das Foto aufnehmen.
2. Halten Sie die Kamera ruhig mit beiden Händen. Fotografieren Sie nicht gegen die Sonne. Wenn Sie die Kamera vertikal halten, drehen Sie sie so, dass das Blitzmodul (5) nach oben zeigt. Achten Sie darauf, Ihre Finger nicht über das Objektiv (7), den Blitz (5) oder den Sucher (4) zu legen.
3. Der "Rote-Augen-Effekt" tritt auf, wenn der Blitz von der Netzhaut des Motivs reflektiert wird, besonders bei schlechten Lichtverhältnissen. Um dies zu verhindern, verfügt Ihre Kamera über einen „Rote-Augen-Reduktions“-Modus. Die Rot-Augen-Reduktionslampe (3) leuchtet, sobald die rote "Blitz-Statusleuchte" (12) aktiv ist.

## FILM ZURÜCKSPULEN/ENTNEHMEN:

1. Der Film ist vollständig belichtet, sobald der Filmstreifen nicht mehr automatisch in der Kamera weitertransportiert wird. Schieben Sie nun die Rückspultaste (19) in die Rückspulposition, und der Film wird automatisch zurückgespult.
2. Nachdem der Film vollständig zurückgespult ist, zeigt der Bildzähler (2) „S“
3. Öffnen Sie den Rückseitendeckel (17) in dem Sie die Rückseitenverriegelung (8) nach oben schieben und entnehmen Sie den Film.

## SPEZIFIKATIONEN

Filmformat	35mm
Optische Linse	31mm, F= 11, 1 Element
Sucher	Feld = 70%
Fokus	Fixfokus, 1m - ∞
Filmtransport	Motorisiert (Laden, Vorlauf & Rücklauf)
Verschluss	1/125s
Blitz	Eingebauter Blitz mit Schiebeschalter
Rotlichtreduktion	minimiert Rote-Augen-Effekt bei Verwendung des Blitzes
Abmessungen	110 (B) x 62 (H) x 38 (T) mm
Stromversorgung	1,5V / 1xAA - Alkaline Batterie
Lieferumfang:	AgfaPhoto APX400 Film mit 36 Aufnahmen, Trageschlaufe, Tragetasche, AgfaPhoto AA Alkaline Batterie

## UMWELT

Die Folgende Informationen gelten nur für Deutschland: Die Verwendung des Symbols weist darauf hin, dass dieses Produkt nicht über den Hausmüll entsorgt werden darf. Als Verbraucher sind Sie gesetzlich verpflichtet, dieses Produkt am Ende der Lebensdauer an dafür eingerichtete, öffentliche Sammelstellen oder unentgeltlich an die Verkaufsstelle nach Maßgabe von § 17 Abs. 1 und 2 ElektroG zurückzugeben. Indem Sie eine ordnungsgemäße Entsorgung dieses Produktes sicherstellen, tragen Sie dazu bei, potenzielle negative Auswirkungen auf Mensch und Umwelt zu vermeiden, die bei einer unsachgemäßen Entsorgung auftreten.



Die Verwendung des Symbols der durchgestrichenen Mülltonne weist darauf hin, dass Batterien und Akkus nicht im Haushaltsmüll entsorgt werden dürfen. Sie sind zur Rückgabe von Altbatterien gesetzlich verpflichtet. Sie können die Batterien nach Gebrauch bei den zuständigen Sammel- und Rücknahmestellen unentgeltlich abgeben. Bitte entsorgen Sie Batterie und Elektrogerät getrennt voneinander.



Die Verpackung des Produktes bitte umweltgerecht über den Hausmüll entsorgen.

## TAKING PICTURES

1. Opening the lens cover (7):  
To start photographing, press the On/Off/Flash switch (6) to open the lens cover.  
Ensure that your subject is at least 1 meter away from the camera.
2. Automatic film transport:  
Press the shutter release button (1) to take a photo. The film will automatically advance to the next frame, preparing the camera for the next shot.  
Turn off the camera after use (switch 6) to prevent battery drainage.

## TIPS:

1. The flash should generally be used indoors and outdoors on cloudy days. Use the flash when the subject is in the shade on sunny days. Slide the On/Off/Flash switch (6) to the flash position and wait for the flash status light (12) to illuminate before taking the photo.
2. Hold the camera steady with both hands. Avoid shooting directly into the sun. When holding the camera vertically, rotate it so that the flash module (5) is at the top. Be careful not to cover the lens (7), flash (5), or viewfinder (4) with your fingers.
3. The "Red-Eye Effect" occurs when the flash reflects off the subject's retina, especially in low light conditions. To prevent this, your camera is equipped with a "Red-Eye Reduction" mode. The red-eye reduction lamp (3) will illuminate once the red flash status light (12) is active.

## REWINDING/REMOVING THE FILM:

1. The film is fully exposed once the film strip no longer advances automatically in the camera. Now, slide the rewind button (19) to the rewind position, and the film will automatically rewind.
2. Once the film is completely rewound, the frame counter (2) will display "S."
3. Open the back cover (17) by sliding the back cover lock (8) upwards and remove the film.

## SPECIFICATIONS

Film Format	35mm
Optical Lens	31mm, F= 11, 1 Element
Viewfinder	Field = 70%
Focusing	Fixfocus, 1m - ∞
Film Transport	Motorized (Load, Advance & Rewind)
Shutter	1/125s
Flash	Built-in Flash with Slide Switch
Red-Eye Reduction	Minimizes Red-Eye Effect when Flash is used
Dimensions	110 (W) x 62 (H) x 38 (D) mm
Power Source	1.5V / 1xAA - Alkaline Battery
Included	AgfaPhoto APX400 Film (36 exposures), Wrist Strap, Carry Case, AgfaPhoto AA Alkaline Battery

## ENVIRONMENT

Note according to the European Directive 2012/19/EU: The use of the crossed-out wheeled bin symbol indicates that this product cannot be treated as household waste. By ensuring this product is disposed of properly, you will help prevent potential negative consequences for the environment and human health that could otherwise be caused by improper waste management of this product. For more detailed information on recycling this product, please contact your local municipal office, your household waste disposal service, or the store where the product was purchased.



The use of the crossed-out wheeled bin symbol indicates that batteries and accumulators must not be disposed of with household waste. You are legally obligated to return used batteries. You can return the batteries free of charge to the designated collection and return points after use. Please dispose of batteries and electrical appliances separately.



Dispose of the product's packaging in an environmentally friendly manner with household waste.

## BATTERY GUIDELINES:

- Use only AA alkaline batteries.
- Insert the battery according to the polarity (+/-) indicated.
- Remove the battery if the camera will not be used for an extended period to prevent leakage.
- Avoid exposing batteries to excessive heat and do not dispose of them in fire.
- Do not use damaged or leaking batteries. These should be disposed of safely.

## FLASH GUIDELINES:

- Ensure that you maintain a minimum distance of 1m from the eyes of both humans and animals.
- Do not use the flash in environments with explosive or flammable materials.
- Keep the camera and flash clean and dry to prevent malfunctions. Avoid using the flash continuously for extended periods to prevent damage to the camera.

## GENERAL SAFETY GUIDELINES:

- Keep the camera out of the reach of children, especially when the battery is inserted.
- Avoid impacts or drops to the camera to prevent damage. Protect the camera from water, dust, and extreme temperatures.
- Regularly clean the camera with a soft cloth to remove dirt.

Follow the instructions in this user manual for the proper use of the camera.

## INSERTING THE BATTERY:

1. Open the battery compartment cover (10) on the side of the camera.
2. Insert a 1.5V AA alkaline battery, ensuring correct polarity (+/-).
3. Close the battery compartment cover.

## LOADING THE FILM:

1. Slide the lens cover switch (6) to the middle ("no flash") or right ("flash") position to switch the camera on.
2. Open the rear cover (17) by pushing up the rear cover lock (8).
3. Insert the film cartridge into the film chamber (15).
4. Pull the film leader out of the film cartridge until it can hook onto the film reel's (11) hook. Ensure the film lies flat.
5. Make sure the transport wheel (14) engages with the perforations of the film, then close the rear cover.
6. Press the shutter button (1) multiple times to advance the film until the number "1" appears on the frame counter (2).
7. You can check through the viewfinder window (16) to verify if or what type of film is loaded into the camera.

Thank you for choosing to purchase this analog camera. Please make sure to read this user manual in its entirety before using the analog camera. If you pass on this camera to someone else, please also pass on this user manual. This user manual is based on the standards and regulations valid in the European Union. Different standards and regulations may apply in other countries.

## INDEX

BOX CONTENTS	7
SKIZZE	8
BATTERY GUIDELINES/FLASH GUIDELINES	9
GENERAL SAFETY GUIDELINES	9
INSERTING THE BATTERY	10
LOADING THE FILM	10
TAKING PICTURES/TIPS	11
REWINDING/REMOVING THE FILM	11
SPECIFICATIONS	12
ENVIRONMENT	12

## BOX CONTENTS

- AgfaPhoto APX 400/36 Black and White Film
- AgfaPhoto AA Alkaline Battery
- Carrying Case
- Carrying Strap

## SKIZZE

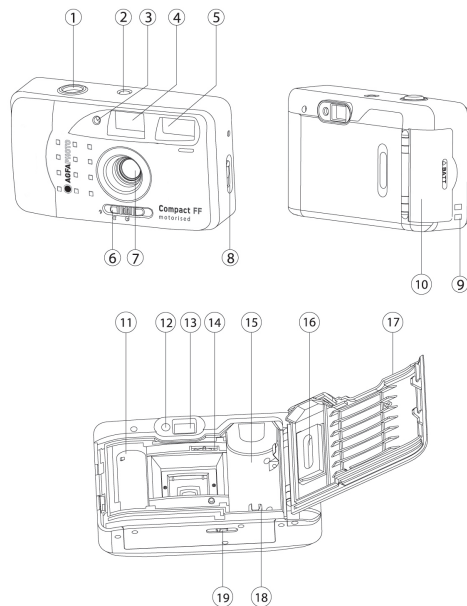

- |  |                            |
|--|----------------------------|
| 1- Shutter                                   | 11- Film spool             |
| 2- Frame counter                             | 12- Flash status indicator |
| 3- Red-eye reduction lamp                    | 13- Viewfinder             |
| 4- Viewfinder                                | 14- Film advance wheel     |
| 5- Flash                                     | 15- Film chamber           |
| 6- On/Off/Flash switch,<br>Lens cover switch | 16- Film window            |
| 7- Lens                                      | 17- Back cover             |
| 8- Back cover lock                           | 18- Rewind shaft           |
| 9- Hand strap loop                           | 19- Rewind button          |
| 10- Battery compartment cover                |                            |

Merci d'avoir choisi d'acheter cet appareil photo analogique. Veuillez lire attentivement ce manuel d'utilisation dans son intégralité avant d'utiliser l'appareil photo analogique. Si vous transmettez cet appareil photo à quelqu'un d'autre, veuillez également lui transmettre ce manuel d'utilisation. Ce manuel d'utilisation est basé sur les normes et réglementations en vigueur dans l'Union européenne. Des normes et réglementations différentes peuvent s'appliquer dans d'autres pays.

## TABLE DES MATIÈRES

CONTENU DE L'EMBALLAGE	13
SCHÉMA	14
CONSIGNES CONCERNANT LA BATTERIE	15
CONSIGNES CONCERNANT LE FLASH	15
CONSIGNES DE SÉCURITÉ GÉNÉRALES	15
INSÉRER LA BATTERIE	16
CHARGER LE FILM	16
PRENDRE DES PHOTOS/CONSEILS	17
REMOBINAGE/RETRAIT DU FILM	17
SPÉCIFICATIONS	18
ENVIRONNEMENT	18

## CONTENU DE L'EMBALLAGE

- Film noir et blanc AgfaPhoto APX 400/36
- Pile alcaline AA AgfaPhoto
- Sac de transport
- Courroie de transport

## SCHÉMA

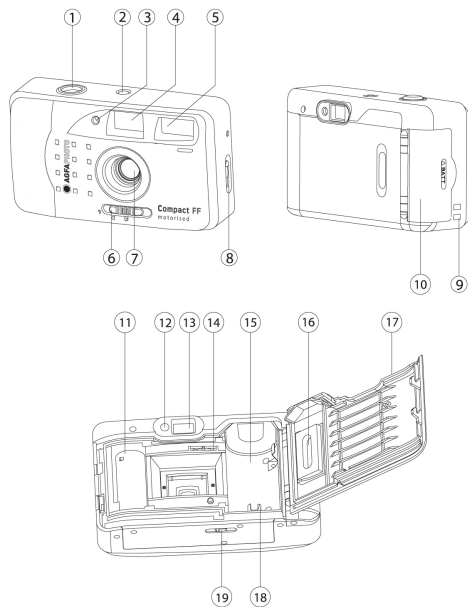

- |                                       |                                      |
|---------------------------------------|--------------------------------------|
| 1- Déclencheur                        | 11- Bobine de film                   |
| 2- Compteur d'images                  | 12- Témoin d'état du flash           |
| 3- Lampe de réduction des yeux rouges | 13- Viseur                           |
| 4- Viseur                             | 14- Roue d'entraînement du film      |
| 5- Flash                              | 15- Chambre de film                  |
| 6- Interrupteur Marche/Arrêt/Flash    | 16- Fenêtre de visualisation du film |
| 7- Objectif                           | 17- Couverture arrière               |
| 8- Verrouillage du couvercle arrière  | 18- Arbre de rembobinage             |
| 9- Boucle de dragonne                 | 19- Bouton de rembobinage            |
| 10- Couvercle du compartiment à piles |                                      |



## CONSIGNES CONCERNANT LA BATTERIE:

- Utilisez uniquement des piles alcalines AA.
- Insérez la pile en respectant la polarité indiquée (+/-).
- Retirez la pile si l'appareil photo ne sera pas utilisé pendant une période prolongée pour éviter les fuites.
- Évitez d'exposer les piles à une chaleur excessive et ne les jetez pas au feu.
- N'utilisez pas de piles endommagées ou qui fuient. Celles-ci doivent être éliminées de manière sûre.

## CONSIGNES CONCERNANT LE FLASH:

- Veillez à maintenir une distance minimale d'un mètre des yeux des humains et des animaux.
- N'utilisez pas le flash dans des environnements contenant des matières explosives ou inflammables.
- Gardez l'appareil photo et le flash propres et secs pour éviter les dysfonctionnements.
- Évitez d'utiliser le flash de manière continue pendant de longues périodes pour éviter d'endommager l'appareil photo.

## CONSIGNES DE SÉCURITÉ GÉNÉRALES:

- Gardez l'appareil photo hors de la portée des enfants, en particulier lorsque la pile est insérée.
- Évitez les chocs ou les chutes de l'appareil photo pour éviter les dommages.
- Protégez l'appareil photo de l'eau, de la poussière et des températures extrêmes.
- Nettoyez régulièrement l'appareil photo avec un chiffon doux pour éliminer la saleté.

Suivez les instructions de ce manuel d'utilisation pour une utilisation appropriée de l'appareil photo.

## INSÉRER LA BATTERIE:

1. Ouvrez le couvercle du compartiment à piles (10) sur le côté de l'appareil photo.
2. Insérez une pile alcaline AA de 1,5V en veillant à respecter la polarité correcte (+/-).
3. Refermez le couvercle du compartiment à piles.

## CHARGER LE FILM:

1. Faites glisser le bouton du cache-objectif (6) en position centrale (photographie sans flash) ou droite (photographie avec flash) pour mettre l'appareil sous tension.
2. Ouvrez le couvercle arrière (17) en poussant vers le haut le verrouillage du couvercle arrière (8).
3. Insérez la cartouche de film dans la chambre de film (15).
4. Tirez sur le guide-film de la cartouche de film jusqu'à ce qu'il puisse s'accrocher au crochet de la bobine de film (11). Assurez-vous que le film soit plat.
5. Assurez-vous que la roue de transport (14) s'engage dans les perforations du film, puis refermez le couvercle arrière.
6. Appuyez plusieurs fois sur le déclencheur (1) pour avancer le film jusqu'à ce que le numéro "1" apparaisse sur le compteur de vues (2).
7. Vous pouvez vérifier à travers la fenêtre de visée (16) si et quel type de film est chargé dans l'appareil photo.

## PRENDRE DES PHOTOS

1. Ouverture du cache-objectif (7) :  
Pour commencer à photographier, appuyez sur l'interrupteur marche/arrêt/flash (6) pour ouvrir le cache-objectif. Assurez-vous que votre sujet se trouve à au moins 1 mètre de l'appareil photo.
2. Transport automatique du film :  
Appuyez sur le déclencheur (1) pour prendre une photo. Le film avancera automatiquement vers la vue suivante, préparant ainsi l'appareil photo pour la prochaine prise de vue. Éteignez l'appareil photo après utilisation (interrupteur 6) pour éviter une décharge de la batterie.

## CONSEILS:

1. Le flash doit généralement être utilisé à l'intérieur et à l'extérieur par temps nuageux. Utilisez-le également lorsque le sujet est à l'ombre par une journée ensoleillée. Faites glisser l'interrupteur marche/arrêt/flash (6) sur la position flash et attendez que le témoin lumineux du flash (12) s'allume avant de prendre la photo.
2. Tenez l'appareil photo fermement avec les deux mains. Évitez de photographier directement vers le soleil. Lorsque vous tenez l'appareil photo verticalement, tournez-le de manière à ce que le module flash (5) soit en haut. Faites attention à ne pas couvrir l'objectif (7), le flash (5) ou le viseur (4) avec vos doigts.
3. L'effet "yeux rouges" se produit lorsque le flash se reflète sur la rétine du sujet, surtout dans des conditions de faible luminosité. Pour éviter cela, votre appareil photo est équipé d'un mode "réduction des yeux rouges". La lampe de réduction des yeux rouges (3) s'allumera une fois que le témoin lumineux rouge du flash (12) sera actif.

## REMOBINAGE/RETRAIT DU FILM:

1. Le film est entièrement exposé lorsque la bande de film ne se déplace plus automatiquement dans l'appareil photo. Maintenant, faites glisser le bouton de rembobinage (19) en position de rembobinage, et le film se rembobinera automatiquement.
2. Une fois que le film est entièrement rembobiné, le compteur de trame (2) affichera "S".
3. Ouvrez le couvercle arrière (17) en faisant glisser la fermeture arrière (8) vers le haut et retirez le film.

## SPÉCIFICATIONS

Format de film	35mm
Objectif Optique	31mm, F= 11, 1 Élément
Viseur	Champ de vision = 70%
Mise au point	Fixofocus, 1m - ∞
Transport du film	Motorisé (Chargement, Avance & Retour)
Obturateur	1/125s
Flash	Flash intégré avec interrupteur coulissant
Réduction des yeux rouges	Réduit l'effet yeux rouges lors de l'utilisation du flash
Dimensions	110 (L) x 62 (H) x 38 (P) mm
Source d'alimentation	1,5V / 1xAA Pile alcaline
Inclus	Film AgfaPhoto APX400 (36 poses), Dragonne, Étui de transport, Pile alcaline AA AgfaPhoto

## ENVIRONNEMENT

Note selon la directive européenne 2012/19/UE :

L'utilisation du symbole de poubelle barrée indique que ce produit ne peut pas être traité comme un déchet ménager. En vous assurant que ce produit est correctement éliminé, vous contribuerez à prévenir les conséquences négatives potentielles pour l'environnement et la santé humaine qui pourraient autrement être causées par une gestion inappropriée des déchets de ce produit. Pour plus d'informations détaillées sur le recyclage de ce produit, veuillez contacter le bureau municipal, le service d'élimination des déchets ménagers ou le magasin où le produit a été acheté.



L'utilisation du symbole de la poubelle barrée indique que les piles et accumulateurs ne doivent pas être jetés avec les déchets ménagers.

Vous êtes légalement tenu de rapporter les piles usagées. Vous pouvez les rapporter gratuitement aux points de collecte et de retour désignés après utilisation. Veuillez jeter les piles et les appareils électriques séparément.



Veuillez disposer de l'emballage du produit de manière écologique avec les déchets ménagers.

Gracias por elegir comprar esta cámara analógica.

Por favor, asegúrese de leer este manual de usuario en su totalidad antes de usar la cámara analógica. Si pasa esta cámara a otra persona, por favor, también pase este manual de usuario. Este manual de usuario se basa en las normas y regulaciones vigentes en la Unión Europea. Pueden aplicarse normas y regulaciones diferentes en otros países.

## ÍNDICE

CONTENIDO DEL PAQUETE	19
VISIÓN GENERAL	20
INDICACIONES DE LA BATERÍA	21
INDICACIONES DEL FLASH	21
INDICACIONES DE SEGURIDAD GENERALES	21
INSERTAR LA BATERÍA	22
CARGAR LA PELÍCULA	22
TOMAR FOTOS/CONSEJOS	23
REBOBINADO/EXTRACCIÓN DEL FILM	23
ESPECIFICACIONES	24
AMBIENTE	24

## CONTENIDO DEL PAQUETE

- Película en blanco y negro AgfaPhoto APX 400/36
- Pila alcalina AA AgfaPhoto
- Bolsa de transporte
- Correa de transporte

## VISIÓN GENERAL

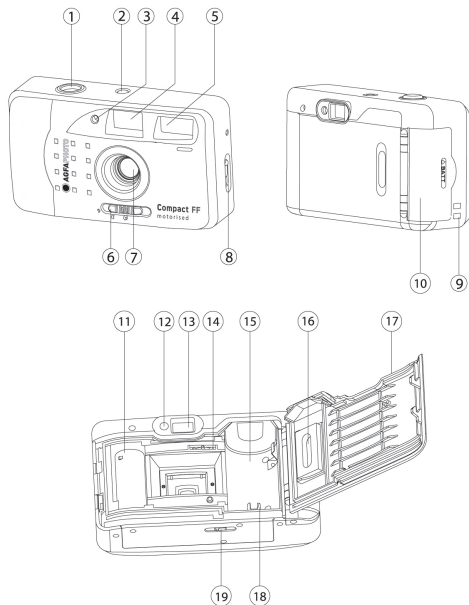

- |  |                                      |
|--|--------------------------------------|
| 1- Disparador  | 11- Bobina de película               |
| 2- Contador de imágenes  | 12- Indicador de estado del flash    |
| 3- Lámpara de reducción de ojos rojos  | 13- Visor                            |
| 4- Visor   | 14- Rueda de avance de película      |
| 5- Flash   | 15- Cámara de película               |
| 6- Interruptor de Encendido/Apagado/<br>Flash, Interruptor de la tapa del objetivo | 16- Ventana de visión de la película |
| 7- Objetivo  | 17- Tapa trasera                     |
| 8- Cierre de la tapa trasera   | 18- Eje de rebobinado                |
| 9- Lazo de correa de mano  | 19- Botón de rebobinado              |
- 10- Tapa del compartimento de baterías

## INDICACIONES DE LA BATERÍA:

- Utilice únicamente pilas alcalinas AA.
- Inserte la pila respetando la polaridad indicada (+/-).
- Retire la pila si la cámara no va a ser utilizada durante un período prolongado para evitar fugas.
- Evite exponer las pilas a calor excesivo y no las deseche en el fuego.
- No utilice pilas dañadas o que estén goteando. Estas deben ser desechadas de manera segura.

## INDICACIONES DEL FLASH:

- Asegúrese de mantener una distancia mínima de un metro de los ojos de personas y animales.
- No utilice el flash en entornos con materiales explosivos o inflamables.
- Mantenga la cámara y el flash limpios y secos para evitar mal funcionamiento.
- Evite usar el flash de forma continua durante períodos prolongados para evitar daños en la cámara.

## INDICACIONES DE SEGURIDAD GENERALES:

- Mantenga la cámara fuera del alcance de los niños, especialmente cuando la pila esté insertada.
- Evite impactos o caídas de la cámara para evitar daños. Proteja la cámara del agua, el polvo y las temperaturas extremas.
- Limpie regularmente la cámara con un paño suave para eliminar la suciedad.

Siga las instrucciones de este manual de usuario para un uso adecuado de la cámara.

## INSERTAR LA BATERÍA:

1. Abra la tapa del compartimento de la batería (10) en el lateral de la cámara.
2. Inserte una batería alcalina AA de 1,5V, asegurándose de respetar la polaridad correcta (+/-).
3. Cierre la tapa del compartimento de la batería.

## CARGAR LA PELÍCULA:

1. Deslice el interruptor de la tapa del objetivo (6) a la posición central (fotografía sin flash) o derecha (fotografía con flash) para encender la cámara.
2. Abra la tapa trasera (17) deslizando hacia arriba el pestillo de la tapa trasera (8).
3. Inserte el cartucho de película en la cámara de película (15).
4. Tire del extremo del líder de la película del cartucho de película hasta que pueda engancharse en el gancho del carrete de película (11). Asegúrese de que la película esté plana.
5. Asegúrese de que la rueda de transporte (14) se enganche en las perforaciones de la película, luego cierre la tapa trasera.
6. Presione varias veces el botón de disparo (1) para avanzar la película hasta que aparezca el número "1" en el contador de fotogramas (2).
7. Puede verificar a través de la ventana del visor (16) si hay película cargada en la cámara y qué tipo de película es.

## TOMAR FOTOS

1. Apertura de la tapa del objetivo (7):  
Para comenzar a fotografiar, presione el interruptor de encendido/apagado/flash (6) para abrir la tapa del objetivo. Asegúrese de que su sujeto esté al menos a 1 metro de distancia de la cámara.
2. Transporte automático del film:  
Presione el botón del obturador (1) para tomar una foto. El film avanzará automáticamente al siguiente fotograma, preparando la cámara para la próxima toma.  
Apague la cámara después de usarla (interruptor 6) para evitar que la batería se descargue.

## CONSEJOS:

1. El flash debe utilizarse generalmente en interiores y exteriores en días nublados. Úselo también cuando el sujeto esté a la sombra en días soleados. Deslice el interruptor de encendido/apagado/flash (6) a la posición de flash y espere a que se encienda el indicador luminoso del flash (12) antes de tomar la foto.
2. Sostenga la cámara firmemente con ambas manos. Evite fotografiar directamente hacia el sol. Cuando sostenga la cámara verticalmente, gírela para que el módulo del flash (5) esté en la parte superior. Tenga cuidado de no cubrir el objetivo (7), el flash (5) o el visor (4) con los dedos.
3. El "efecto de ojos rojos" ocurre cuando el flash se refleja en la retina del sujeto, especialmente en condiciones de poca luz. Para evitar esto, su cámara está equipada con un modo de "reducción de ojos rojos". La lámpara de reducción de ojos rojos (3) se encenderá una vez que el indicador luminoso rojo del flash (12) esté activo.

## REBOBINADO/EXTRACCIÓN DEL FILM:

1. La película está completamente expuesta cuando la tira de película ya no avanza automáticamente en la cámara. Ahora, deslice el botón de rebobinado (19) a la posición de rebobinado y la película se rebobinará automáticamente.
2. Una vez que la película esté completamente rebobinada, el contador de fotogramas (2) mostrará "S".
3. Abra la tapa trasera (17) deslizando el pestillo de la tapa trasera (8) hacia arriba y retire la película.

## ESPECIFICACIONES

Formato de película	35 mm
Lente óptica	31 mm, F= 11, 1 Elemento
Visor	Campo de visión = 70%
Enfoque	fijo, 1m - ∞
Transporte de película	Motorizado (Carga, Avance y Retroceso)
Obturador	1/125s
Flash	Flash incorporado con interruptor deslizante
Reducción de ojos rojos	Minimiza el efecto de ojos rojos cuando se utiliza el flash
Dimensiones	110 (An) x 62 (Al) x 38 (Prof) mm
Fuente de alimentación	1,5V / 1 pila AA alcalina
Incluido	Película AgfaPhoto APX400 (36 exposiciones), Correa de muñeca, Estuche de transporte, Pila alcalina AA AgfaPhoto

## AMBIENTE

Nota de acuerdo con la directiva europea 2012/19/UE: El uso del símbolo de contenedor de basura tachado indica que este producto no puede ser tratado como residuo doméstico. Asegurándose de que este producto sea desechado correctamente, contribuirá a prevenir posibles consecuencias negativas para el medio ambiente y la salud humana que podrían ser causadas por una gestión inapropiada de los residuos de este producto. Para obtener información más detallada sobre el reciclaje de este producto, por favor contacte a la oficina municipal, al servicio de eliminación de residuos domésticos o a la tienda donde fue adquirido el producto.



El uso del símbolo de la papelera tachada indica que las pilas y acumuladores no deben desecharse con la basura doméstica.

Está legalmente obligado a devolver las pilas usadas. Puede devolver las pilas de forma gratuita en los puntos de recogida y devolución designados después de su uso. Por favor, deseche las pilas y los electrodomésticos por separado.



Deseche el embalaje del producto de manera ecológica con los residuos domésticos.